

| | | | | | | | |
|----------------------|-------------|---|----------------|---------------|-------------------|-------------|--|
| φ100×φ80 □ZFSH-80 | | [メカニカルシール式] 構造断面図 CONSTRUCTION OF CENTRIFUGAL PUMP | | 御注文主 CUSTOMER | | 殿 | |
| | | | | 用途 USED FOR | | | |
| 機番 ITEM NO. | 製番 MFG. NO. | 吐出し量 CAPACITY | 全揚程 TOTAL HEAD | 出力 OUT PUT | 同期速度 SPEED | 台数 QUANTITY | |
| | | m ³ /min | m | kW | min ⁻¹ | | |

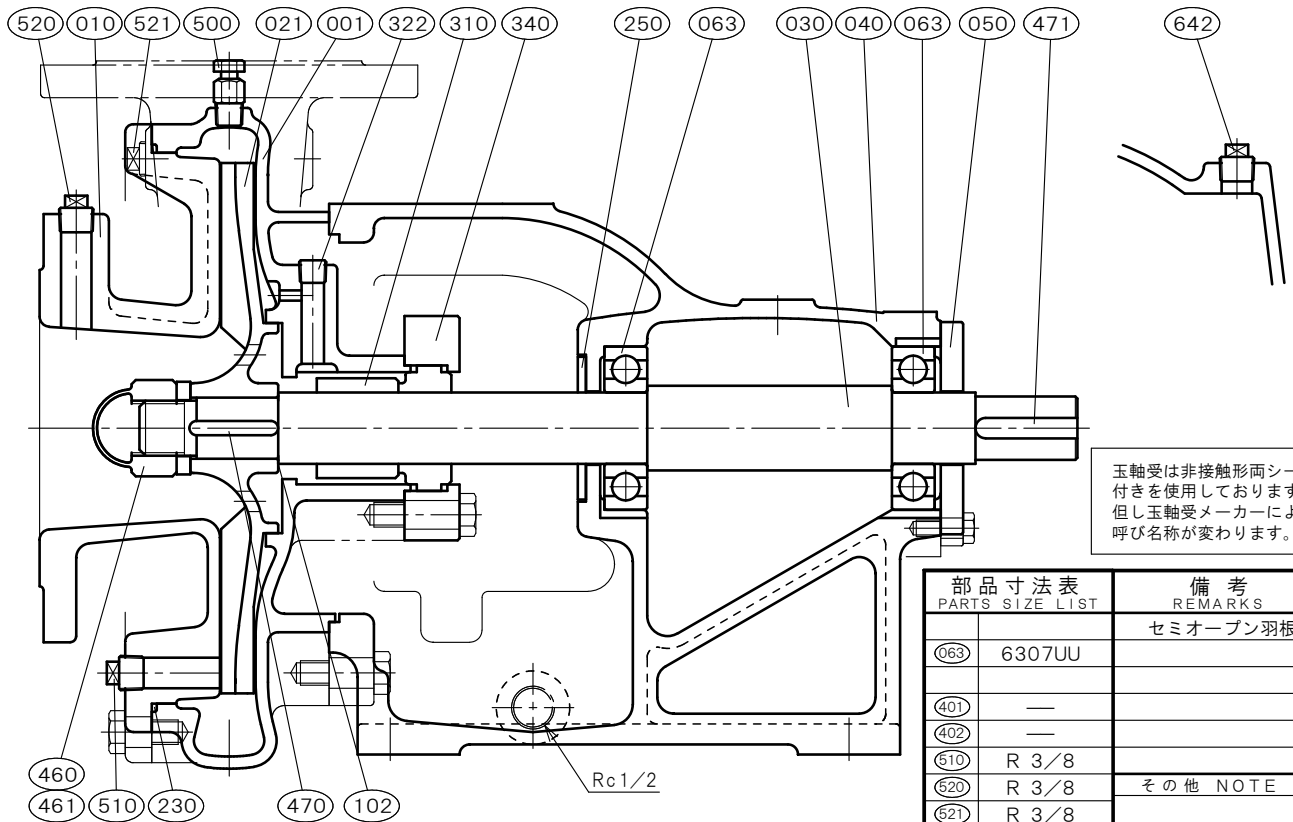

玉軸受は非接触形両シール付きを使用しております。但し玉軸受メーカーにより呼び名称が変わります。

| 部品寸法表 PARTS SIZE LIST | | 備考 REMARKS |
|--------------------------|--------|---------------|
| | | セミオープン羽根 |
| 063 | 6307UU | |
| 401 | — | |
| 402 | — | |
| 510 | R 3/8 | |
| 620 | R 3/8 | その他 NOTE |
| 621 | R 3/8 | |
| 642 | R 1/2 | |

| NO. | 部品名 NAME OF PART | | 材質 MATERIAL | 個数 QUAN. | NO. | 部品名 NAME OF PART | | 材質 MATERIAL | 個数 QUAN. |
|-----|---------------------|-----------------|----------------|-------------|----------------------------|---------------------|---------------------|----------------|-------------|
| | | | SCS13 | | | | | SCS13 | |
| 001 | ケーシング | CASING | SCS13 | 1 | 520 | 真空計プラグ | VACUUM GAUGE PLUG | SUS304 | 1 |
| 010 | 吸込カバー | SUCTION COVER | SCS13 | 1 | 521 | 圧力計プラグ | PRESSURE GAUGE PLUG | SUS304 | 1 |
| 021 | 羽根車 | IMPELLER | SCS13 | 1 | 642 | 呼び水プラグ | PRIMING PLUG | SUS304 | 1 |
| 030 | 主軸 | SHAFT | SUS304 | 1 | | | | | |
| 040 | 軸受 | METAL CASING | FC200 | 1 | | | | | |
| 050 | 軸受カバー | BEARING COVER | FC200 | 1 | | | | | |
| 063 | 玉軸受 | BALL BEARING | SUJ2 | 2 | | | | | |
| 102 | 調整リング | ADJUST RING | SUS316 | n | | | | | |
| 230 | カバーパッキン | COVER PACKING | FKM | 1 | | | | | |
| 250 | 水切りつば | DEFLECTOR | C R | 1 | | | | | |
| 310 | メカニカルシール | MECHANICAL SEAL | SiC vs C | 1set | | | | | |
| 322 | 封水プラグ | PLUG | SUS304 | 1 | 標準付属品 STANDARD ACCESSORIES | | | | |
| 340 | メカカバー | MECHA COVER | SUS304 | 1 | (600) | 共通ベッド | COMMON BASE | FC200 | 1 |
| 460 | 羽根車ナット | IMPELLER NUT | SUS304 | 1 | (610) | 軸継手 | COUPLING | FC200 | 1set |
| 461 | 回り止め | LOCK WASHER | SUS304 | 1 | (620) | 軸継手ガード | COUPLING GUARD | SUS430orSS400 | 1 |
| 470 | 羽根車キー | IMPELLER KEY | SUS316 | 1 | (650) | 基礎ボルト | FOUNDATION BOLT | SS400 | 1set |
| 471 | 軸継手キー | COUPLING KEY | S45C | 1 | | | | | |
| 500 | 空気抜き弁 | AIR VENT VALVE | SUS304 | 1 | | | | | |
| 510 | ドレン抜きプラグ | DRAIN PLUG | SUS304 | 1 | | | | | |