

| | | | | | | |
|----------------------|-----------------------------------|--------------------------------------|---------------------|------------------|---------------------------------|-------------|
| φ25×φ25 □ZUPS-25A | [グランドパッキン式] | | 御注文主 CUSTOMER | | | |
| | 構造断面図 | | 殿 | | | |
| | CONSTRUCTION OF SELF PRIMING PUMP | | 用途 USED FOR | | | |
| 機番 ITEM NO. | 製番 MFG. NO. | 吐出し量 CAPACITY m ³ /min | 全揚程 TOTAL HEAD m | 出力 OUT PUT kW | 同期速度 SPEED min ⁻¹ | 台数 QUANTITY |

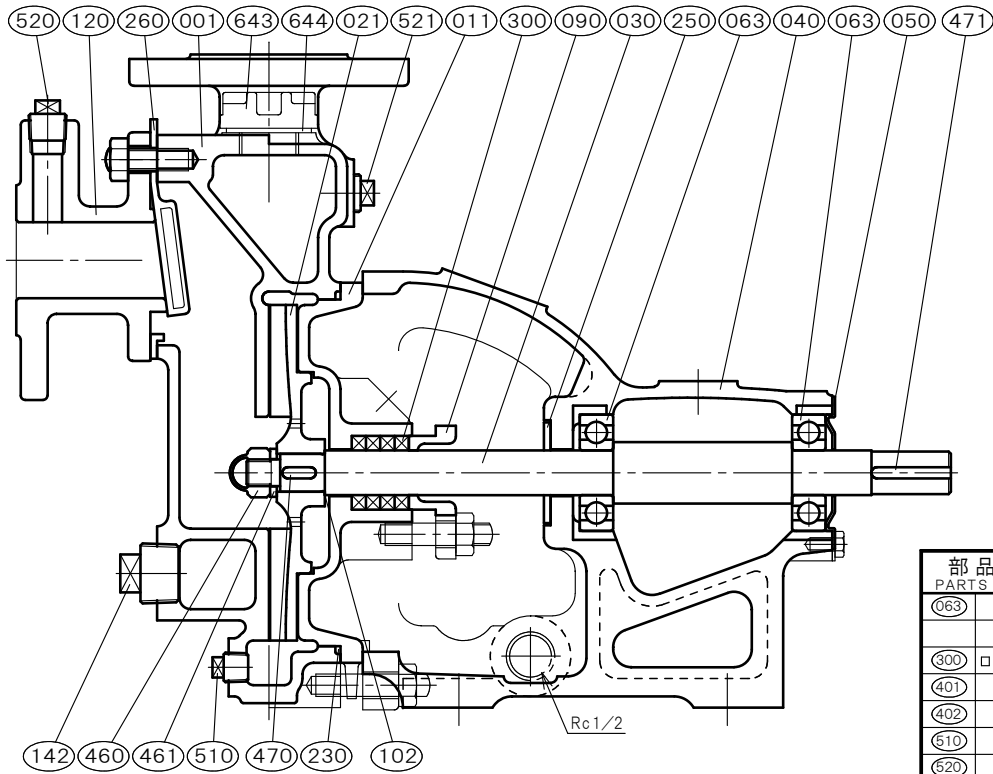

| 部品寸法表 PARTS SIZE LIST | | 備考 REMARKS |
|--------------------------|--------------|---------------|
| 063 | 6304UU | |
| 300 | □6.5-φ33-φ20 | |
| 401 | — | |
| 402 | — | |
| 610 | R 1/4 | |
| 520 | R 3/8 | その他 NOTE |
| 521 | R 3/8 | 0.75・1.5 kW |
| 643 | G 3/4 | |

| NO. | 部品名 NAME OF PART | 材質 MATERIAL | | 個数 QUAN. | NO. | 部品名 NAME OF PART | 材質 MATERIAL | | 個数 QUAN. |
|-----|--------------------------|----------------|----------|-------------|----------------------------|----------------------------|----------------|--------|-------------|
| | | SCS13 | SCS14 | | | | SCS13 | SCS14 | |
| 001 | ケーシング CASING | SCS13 | SCS14 | 1 | 521 | 圧力計プラグ PRESSURE GAUGE PLUG | SUS304 | SUS316 | 1 |
| 011 | ケーシングカバー CASING COVER | SCS13 | SCS14 | 1 | 643 | 呼び水栓 PRIMING PLUG | SCS14 | SCS14 | 1 |
| 021 | 羽根車 IMPELLER | SCS13 | SCS14 | 1 | 644 | 呼び水栓パッキン PRIMING PACKING | C R | C R | 1 |
| 030 | 主軸 SHAFT | SUS304 | SUS316 | 1 | | | | | |
| 040 | 軸受 METAL CASING | FC200 | FC200 | 1 | | | | | |
| 050 | 軸受カバー BEARING COVER | SS400 | SS400 | 1 | | | | | |
| 063 | 玉軸受 BALL BEARING | SUJ2 | SUJ2 | 2 | | | | | |
| 090 | パッキン押さえ GLAND | SCS14 | SCS14 | 1 | | | | | |
| 102 | 調整リング ADJUST RING | SUS316 | SUS316 | n | | | | | |
| 120 | 吸込フランジ SUCTION FLANGE | SCS13 | SCS14 | 1 | | | | | |
| 142 | マンホール栓 MANHOLE PLUG | SUS304 | SUS316 | 1 | | | | | |
| 230 | カバーパッキン COVER PACKING | FKM | FKM | 1 | | | | | |
| 250 | 水切りつば DEFLECTOR | C R | C R | 1 | | | | | |
| 260 | 吸水弁 SUCTION VALVE | C R (SUS316) | | 1 | 標準付属品 STANDARD ACCESSORIES | | | | |
| 300 | グランドパッキン GLAND PACKING | PTFE-CON | PTFE-CON | 4 | (600) | 共通ベッド COMMON BASE | FC200 | FC200 | 1 |
| 460 | 羽根車ナット IMPELLER NUT | SUS304 | SUS316L | 1 | (610) | 軸継手 COUPLING | FC200 | FC200 | 1set |
| 461 | 回り止め LOCK WASHER | SUS304 | SUS316L | 1 | (620) | 軸継手ガード COUPLING GUARD | SUS430orSS400 | | 1 |
| 470 | 羽根車キー IMPELLER KEY | SUS316 | SUS316 | 1 | (650) | 基礎ボルト FOUNDATION BOLT | SS400 | SS400 | 1set |
| 471 | 軸継手キー COUPLING KEY | S 45C | S 45C | 1 | | | | | |
| 510 | ドレン抜きプラグ DRAIN PLUG | SUS304 | SUS316 | 1 | | | | | |
| 520 | 真空計プラグ VACUUM GAUGE PLUG | SUS304 | SUS316 | 1 | | | | | |

| | | | |
|--|---------|---------|----------------|
| 西垣ポンプ製造株式会社 NISHIGAKI PUMP MFG. CO., LTD. | 日付 DATE | 作成 DRW. | 図番 DRAWING NO. |
| | ' 25. 4 | R Y | YB1-KI1238CS |