

分解 (DISASSEMBLY)

(BXJE・BXE型)
(TYPE BXJE・BXE)

- ケーシングカバー(011)を90°回し、短管・エルボを外す。
(Remove The Elbow and Pipe, Loosen a Casing Cover)
- 羽根車を外し、メカカバー(340)のナット(342)を外す。
(Remove The Impeller and Nut of Mecha Cover)
- ケーシングカバー(011)ジャケットパッキン(351)ジャケット(352)を外す。
(Remove The Casing Cover and Jacket Packing and Jacket)
- ①セットスクリューを緩める。
(Unfasten The Set Screw)
- 主軸より以下の部品を抜き取る。(10)→(6)→(7a)→(9a)→(8)
(Take Out The Following Parts from Shaft)

組立 (ASSEMBLY)

- (7a) (9a) 摺動面、(6)シャフトパッキンには傷がつかない様、十分注意して組み込む。
(Don't Have Cracked (7a) (9a) Seal Face and (6) Shaft Packing)
- セット寸法を確認し①セットスクリューを増し締めする。
(Observe Strictly The Installing Length)
- (7a) (9a) 摺動面には、清浄なポンプ使用液を塗布してドライ運転を防止する。
(A Clean Pump Liquid is Painted on Sliding Surfaces and Dry Driving is Prevented)

BXJE・BXE型 (TYPE BXJE・BXE) (メタルベロー型) (METAL BELLOWS TYPE) [Oリング式] (O-RING)

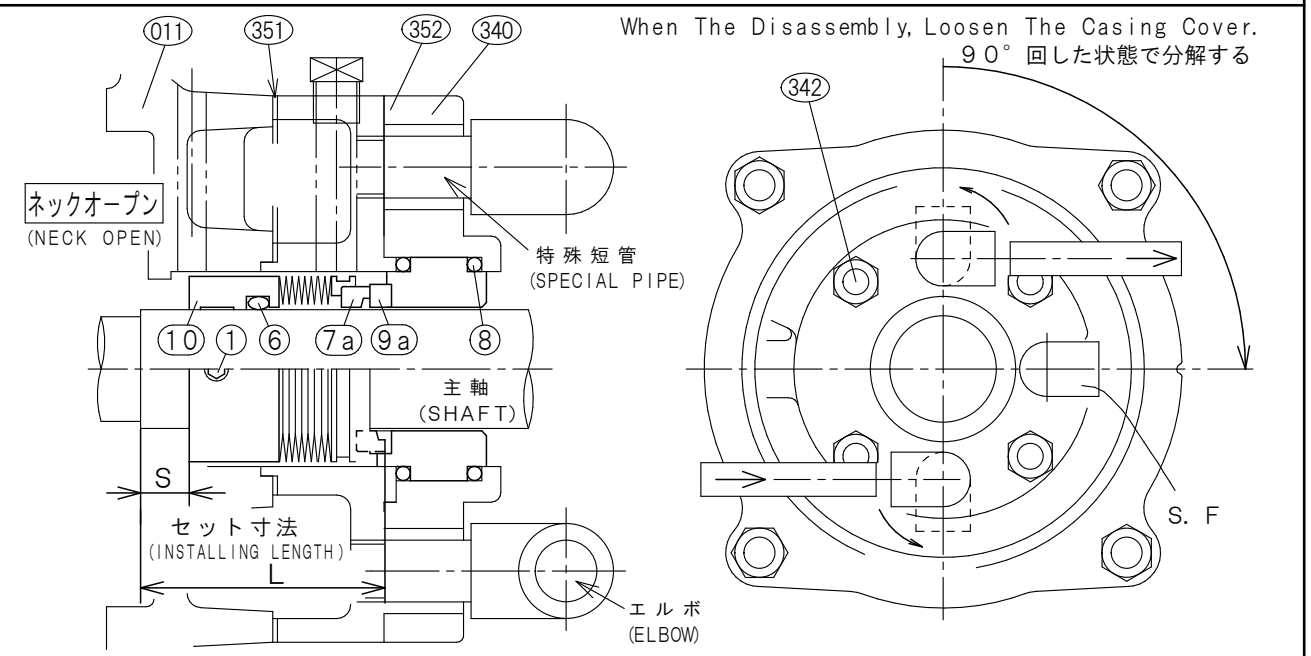

□ = ネックオープン (NECK OPEN)

軸径 (SIZE) (mm)	機 種 名 (PUMP TYPE)					水冷式セット寸法 WATER COOLING INSTALLING LENGTH		
						S (mm)	L (mm)	
20	JS-43C					6	42.8	
25	JS-43BX	JS・JSO-43CX	JS・JSO-43D	JS・JSO-54C	JS-54D	16	53.3	
	JS・JSO-54DX	JS・JSO-65CY	JS・JSO-65D	JS・JSO-86BX	JS・JSO-86C			
	JS・JSO-108B	JFS・JFSO-43C	JFS・JFSO-43D	JFS・JFSO-54C	JFS-54D			JFS・JFSO-54E
	JFS・JFSO-65CX	JFS・JFSO-65D	JFS・JFSO-86CX	JFS・JFSO-86D				
35	JS-43E	JS・JSO-65DH	JS・JSO-65EA	JS・JSO-86CH	JS・JSO-86D	[11]	52.6	
	JS・JSO-108BH	JS・JSO-108C						
	JFS・JFSO-65E	JFS・JFSO-108CX						
	JS-108DX							
	JFS・JFSO-86E	JFS・JFSO-86F	JFS・JFSO-108D	JFS・JFSO-108E	JFS・JFSO-1210E	[20]	61.6	
	JFS-1512D							

※軸径φ20mmはBXJP・BXP型になります。(Size φ20mm becomes BXJP・BXP type.)

