

メカニカルシール取扱説明書

(MECHANICAL SEAL OPERATION MANUAL)

[FC製品]

(FC PRODUCTS)

分解 (DISASSEMBLY)

1. 羽根車、ケーシング又はケーシングカバーを外す。
(Remove The Casing or Casing Cover and Impeller)
2. メカカバーを外す。
(Remove The Mecha Cover)
3. ①セットスクリューを緩める。
(Unfasten The Set Screw)
4. 主軸より以下の部品を抜き取る。 ⑩→⑥→⑦a→⑨a→⑧
(Take Out The Following Parts from Shaft)

(BXJE・BXE型)
(TYPE BXJE・BXE)

組立 (ASSEMBLY)

5. ⑦a ⑨a 摺動面、⑥シャフトパッキンには傷がつかない様、十分注意して組み込む。
(Don't Have Cracked ⑦a ⑨a Seal Face and ⑥ Shaft Packing)
6. セット寸法を確認し①セットスクリューを増し締めする。
(Observe Strictly The Installing Length)
7. ⑦a ⑨a 摺動面には、清浄なポンプ使用液を塗布してドライ運転を防止する。
(A Clean Pump Liquid is Painted on Sliding Surfaces and Dry Driving is Prevented)

BXJE・BXE型 (TYPE BXJP・BXP) (メタルベロー型) (METAL BELLOWS TYPE) [Oリング式] (O-RING)

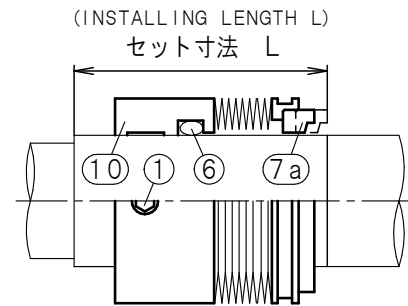
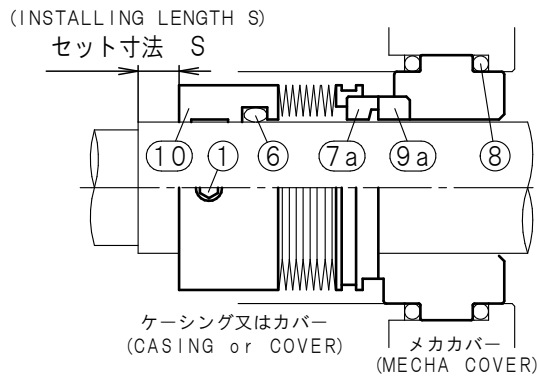

軸径 (SIZE) (mm)	機 種 名 (PUMP TYPE)					メカ式セット寸法 MECHANICAL SEAL INSTALLING LENGTH	
						S (mm)	L (mm)
25	J-43BX	J-JO-54C	J-JO-86BX	J-JO-86C	J-JO-108B	13	50.3
	JF-JFO-43C	JF-JFO-54C					
	J-JO-43CX	J-JO-43D	J-JO-54DX	J-JO-65CY	J-JO-65D		
	JF-JFO-43D	JF-54D	JF-JFO-54E	JF-65CX	JF-JFO-65D		
35	JF-86CX	JF-JFO-86D				16	53.3
	J-JO-86CH	J-JO-108BH	J-JO-108C				
	JF-JFO-86E	JF-108CX	JF-JFO-1210E				
	J-JO-65DH	J-JO-65EA	J-JO-86D				
	JF-JFO-65E						
45	J-108DX					8	49.6
	JF-JFO-86F	JF-JFO-108D	JF-JFO-108E	JF-1512D			
	J-108EX						
50	JF-JFO-108F	JF-JFO-1210F	JF-JFO-1512E			11	52.6
	JF-JFO-1512F						
						19	60.6
						19.5	63.4
						21.5	63.4

