

# メカニカルシール取扱説明書

(MECHANICAL SEAL OPERATION MANUAL)

[SCS製品]

(SCS PRODUCTS)

## 分解 (DISASSEMBLY)

1. 羽根車、ケーシング又はケーシングカバーを外す。  
(Remove The Casing or Casing Cover and Impeller)
2. メカカバーを外す。  
(Remove The Mecha Cover)
3. ①セットスクリューを緩める。  
(Unfasten The Set Screw)
4. 主轴より以下の部品を抜き取る。⑩→⑥→⑦a→⑨a→⑧  
(Take Out The Following Parts from Shaft)

[BXJE・BXE型]  
(TYPE BXJE・BXE)

## 組立 (ASSEMBLY)

5. ⑦a ⑨a 摺動面、⑥シャフトパッキンには傷がつかない様、十分注意して組み込む。  
(Don't Have Cracked ⑦a ⑨a Seal Face and ⑥ Shaft Packing)
6. セット寸法を確認し①セットスクリューを増し締めする。  
(Observe Strictly The Installing Length)
7. ⑦a ⑨a 摺動面には、清浄なポンプ使用液を塗布してドライ運転を防止する。  
(A Clean Pump Liquid is Painted on Sliding Surfaces and Dry Driving is Prevented)

BXJE・BXE型 (TYPE BXJP・BXP) (メタルベロー型) (METAL BELLOWS TYPE) [Oリング式] (O-RING)

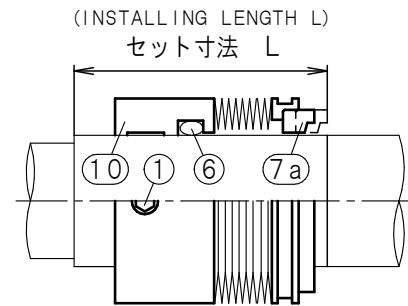
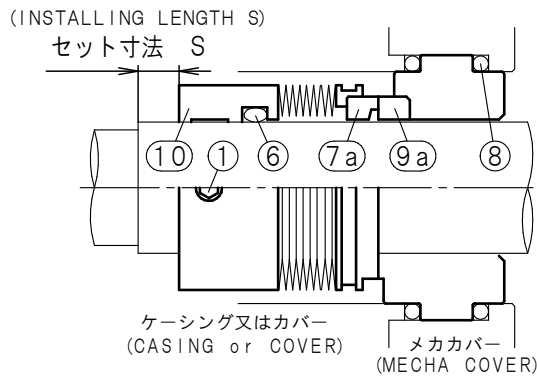

□ = ネックオープン  
(NECK OPEN)

軸径 (SIZE) (mm)	機 種 名 (PUMP TYPE)					メカ式セット寸法 MECHANICAL SEAL INSTALLING LENGTH	
						S (mm)	L (mm)
20	JS-43C					6	42.8
25	JS-43BX	JS・JSO-43CX	JS・JSO-43D	JS・JSO-54C	JS-54D	13	50.3
	JS・JSO-54DX	JS・JSO-65CY	JS・JSO-65D	JS・JSO-86BX	JS・JSO-86C		
	JS・JSO-108B						
	JFS・JFSO-43C	JFS・JFSO-43D	JFS・JFSO-54C	JFS-54D	JFS・JFSO-54E		
	JFS・JFSO-65CX	JFS・JFSO-65D	JFS・JFSO-86CX	JFS・JFSO-86D			
	JPS-66	JPS-86					
35	JS-43E	JS・JSO-65DH	JS・JSO-65EA	JS・JSO-86CH	JS・JSO-86D	8	49.6
	JS・JSO-108BH	JS・JSO-108C				17	58.6
	JFS・JFSO-65E	JFS・JFSO-108CX					
	JPS-66H	JPS-86H	JPS-108				
	JS-108DX						
	JFS・JFSO-86E	JFS・JFSO-86F	JFS・JFSO-108D	JFS・JFSO-108E	JFS・JFSO-1210E		
JFS-1512D							
45	JS-65ER					12	53.6
	JS-108EX					19.5	63.4
JFS・JFSO-108F	JFS・JFSO-1210F	JFS・JFSO-1512E					
50	JFS・JFSO-1512F					21.5	63.4

※軸径φ20mmはBXJP・BXP型になります。(Size φ20mm becomes BXJP・BXP type.)



西垣ポンプ製造株式会社  
NISHIGAKI PUMP MFG. CO., LTD.

HC3-671