

分解 (DISASSEMBLY)

[UR・KR型]
(TYPE UR・KR)

1. ケーシングカバー (011) を 90° 回し、短管・エルボを外す。
(Remove The Elbow and Pipe, Loosen a Casing Cover)
2. 羽根車を外し、メカカバー (340) のナット (342) を外す。
(Remove The Impeller and Nut of Mecha Cover)
3. ケーシングカバー (011) ジャケットパッキン (351) ジャケット (352) を外す。
(Remove The Casing Cover and Jacket Packing and Jacket)
4. ①セットスクリーを緩める。
(Unfasten The Set Screw)
5. 主軸より以下の部品を抜き取る。 (10) → (2) → (5a) → (5) → (6) → (7) → (9) → (8)
(Take Out The Following Parts from Shaft)

組立 (ASSEMBLY)

6. ⑦⑨摺動面、⑥シャフトパッキンには傷がつかない様、十分注意して組み込む。
(Don't Have Cracked ⑦⑨ Seal Face and ⑥ Shaft Packing)
7. セット寸法を確認し①セットスクリーを増し締めする。
(Observe Strictly The Installing Length)
8. ⑦⑨摺動面には、清浄なポンプ使用液を塗布してドライ運転を防止する。
(A Clean Pump Liquid is Painted on Sliding Surfaces and Dry Driving is Prevented)

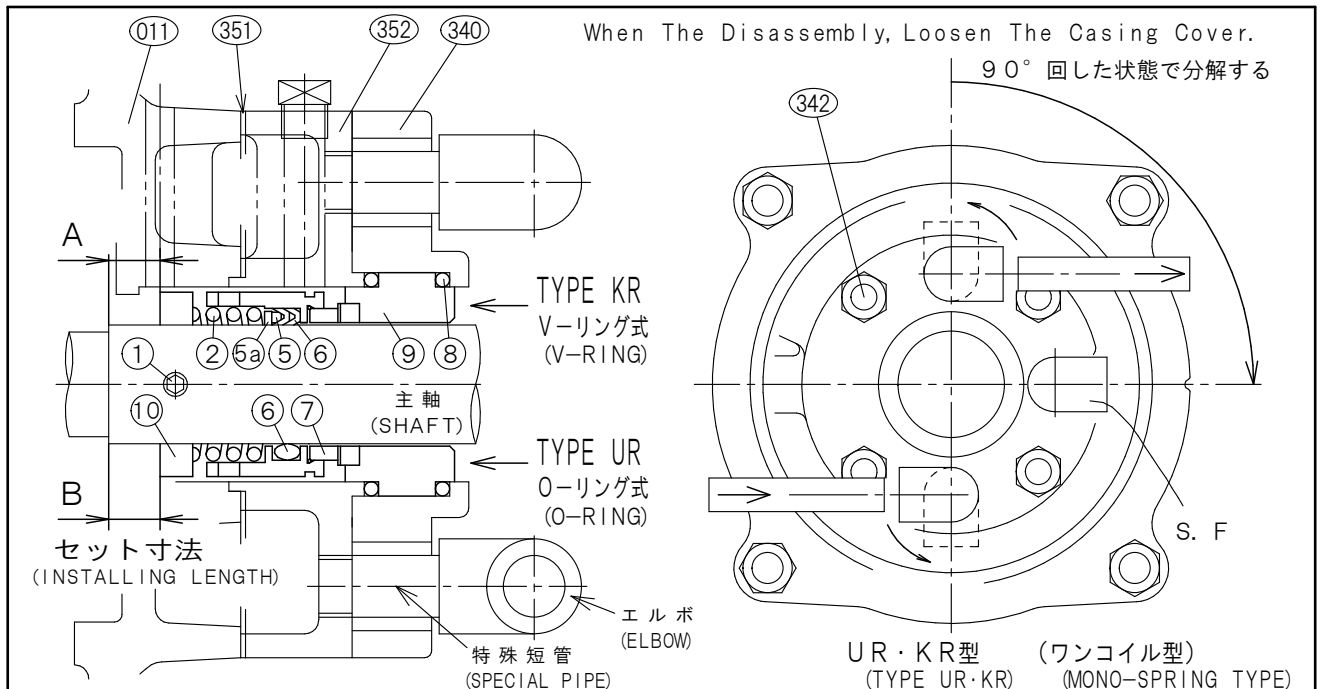

| 軸径 (SIZE) (mm) | 機 種 名 (PUMP TYPE) | | | | | 型 式 (TYPE) UR・KR |
|----------------------|----------------------|----------------|---------------|---------------|----------------|---|
| | | | | | | セット寸法 A & B (mm) INSTALLING LENGTH A & B |
| 20 | JS-43C | | | | | 1 |
| 25 | JS-43BX | JS・JSO-43CX | JS・JSO-43D | JS・JSO-54C | JS-54D | 12 |
| | JS・JSO-54DX | JS・JSO-65CY | JS・JSO-65D | JS・JSO-86BX | JS・JSO-86C | |
| | JS・JSO-108B | JFS・JFSO-43C | JFS・JFSO-43D | JFS・JFSO-54C | JFS-54D | |
| | JFS・JFSO-65CX | JFS・JFSO-65D | JFS・JFSO-86CX | JFS・JFSO-86D | JFS・JFSO-54E | |
| 35 | JS-43E | JS・JSO-65DH | JS・JSO-65EA | JS・JSO-86CH | JS・JSO-86D | 12 |
| | JS・JSO-108BH | JS・JSO-108C | | | | |
| | JFS・JFSO-65E | JFS・JFSO-108CX | | | | |
| | JS-108DX | | | | | 21 |
| | JFS・JFSO-86E | JFS・JFSO-86F | JFS・JFSO-108D | JFS・JFSO-108E | JFS・JFSO-1210E | |

※軸径φ20mmはU・KS型になります。(Size φ20mm becomes U・KS type.)

