

分解 (DISASSEMBLY)

[LY-0133型]
(TYPE LY-0133)

1. 短管・エルボを外す。
(Remove The Elbow and Pipe)
2. 羽根車を外し、メカカバー(340)のナット(342)を外す。
(Remove The Impeller and Nut of Mecha Cover)
3. ケーシングカバー(011)ジャケットパッキン(351)を外す。
(Remove The Casing Cover and Jacket Packing)
4. ①セットスクリューを緩める。
(Unfasten The Set Screw)
5. 主軸より以下の部品を抜き取る。 ⑩→⑥→⑦a→⑨a→⑧
(Take Out The Following Parts from Shaft)

組立 (ASSEMBLY)

6. ⑦a ⑨a 摺動面、⑥シャフトパッキンには傷がつかない様、十分注意して組み込む。
(Don't Have Cracked ⑦a ⑨a Seal Face and ⑥ Shaft Packing)
7. セット寸法を確認し①セットスクリューを増し締めする。
(Observe Strictly The Installing Length)
8. ⑦a ⑨a 摺動面には、清浄なポンプ使用液を塗布してドライ運転を防止する。
(A Clean Pump Liquid is Painted on Sliding Surfaces and Dry Driving is Prevented)

LY-0133型 (TYPE LY-0133) (メタルベロー型) (METAL BELLOWS TYPE) [Oリング式] (O-RING)

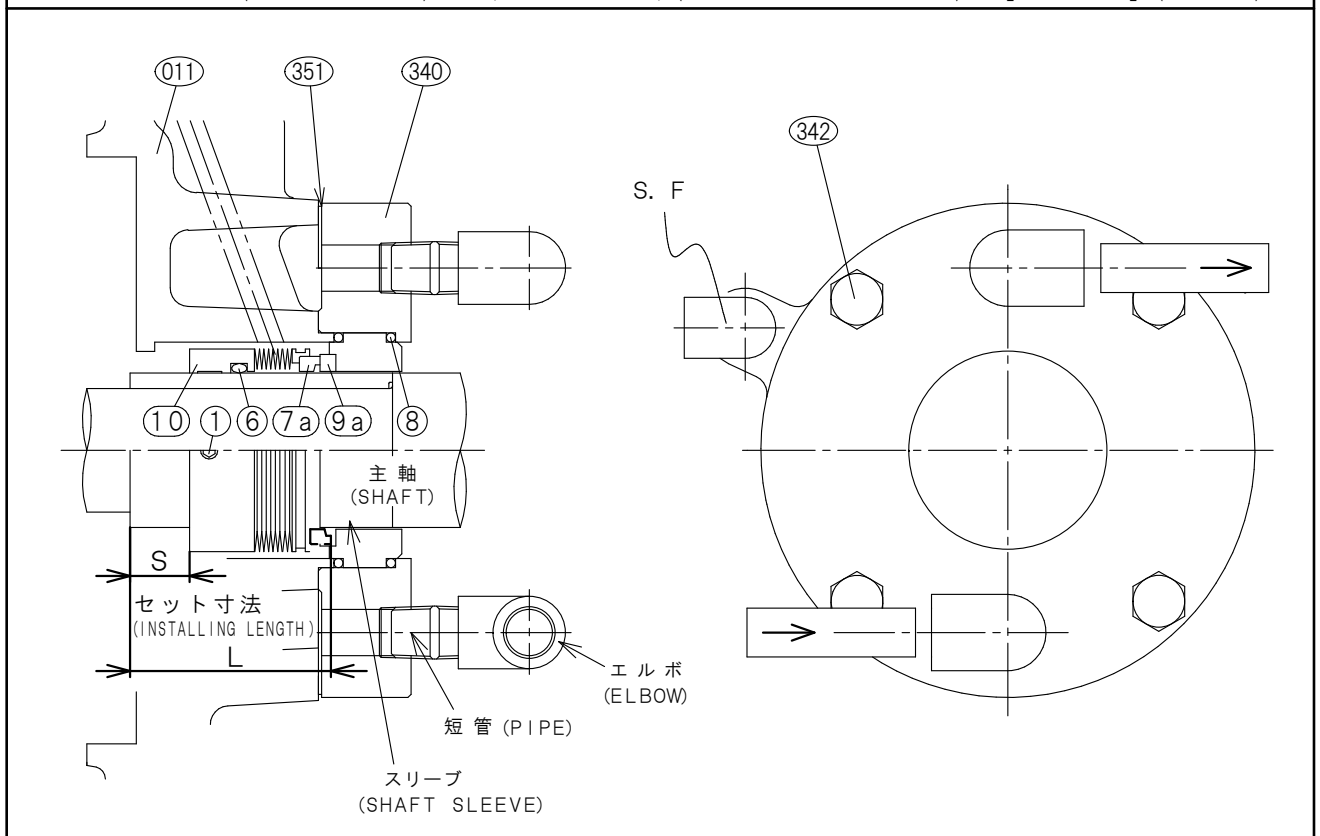

軸径 (SIZE) (mm)	機 種 名 (PUMP TYPE)					水冷式セット寸法 WATER COOLING INSTALLING LENGTH
						S (mm)
45	JS-108EX					30
	JFS・JFSO-108F	JFS・JFSO-1210F	JFS・JFSO-1512E			
50	JFS・JFSO-1512F					28.5

