

分解 (DISASSEMBLY)

[LY-0133型]

(TYPE LY-0133)

1. 羽根車を外し、メカカバー(340)のナット(342)を外す。
(Remove The Impeller and Nut of Mecha Cover)
2. ケーシングカバー(011)ジャケットパッキン(351)ジャケット(352)を外す。
(Remove The Casing Cover and Jacket Packing and Jacket)
3. ①セットスクリューを緩める。
(Unfasten The Set Screw)
4. 主軸より以下の部品を抜き取る。(10)→(6)→(7a)→(9a)→(8)
(Take Out The Following Parts from Shaft)

組立 (ASSEMBLY)

5. (7a) (9a) 摺動面、(6)シャフトパッキンには傷つかない様、十分注意して組み込む。
(Don't Have Cracked (7a) (9a) Seal Face and (6) Shaft Packing)
6. セット寸法を確認し①セットスクリューを増し締めする。
(Observe Strictly The Installing Length)
7. (7a) (9a) 摺動面には、清浄なポンプ使用液を塗布してドライ運転を防止する。
(A Clean Pump Liquid is Painted on Sliding Surfaces and Dry Driving is Prevented)

LY-0133型 (TYPE LY-0133) (メタルベロー型) (METAL BELLOWS TYPE) [Oリング式] (O-RING)

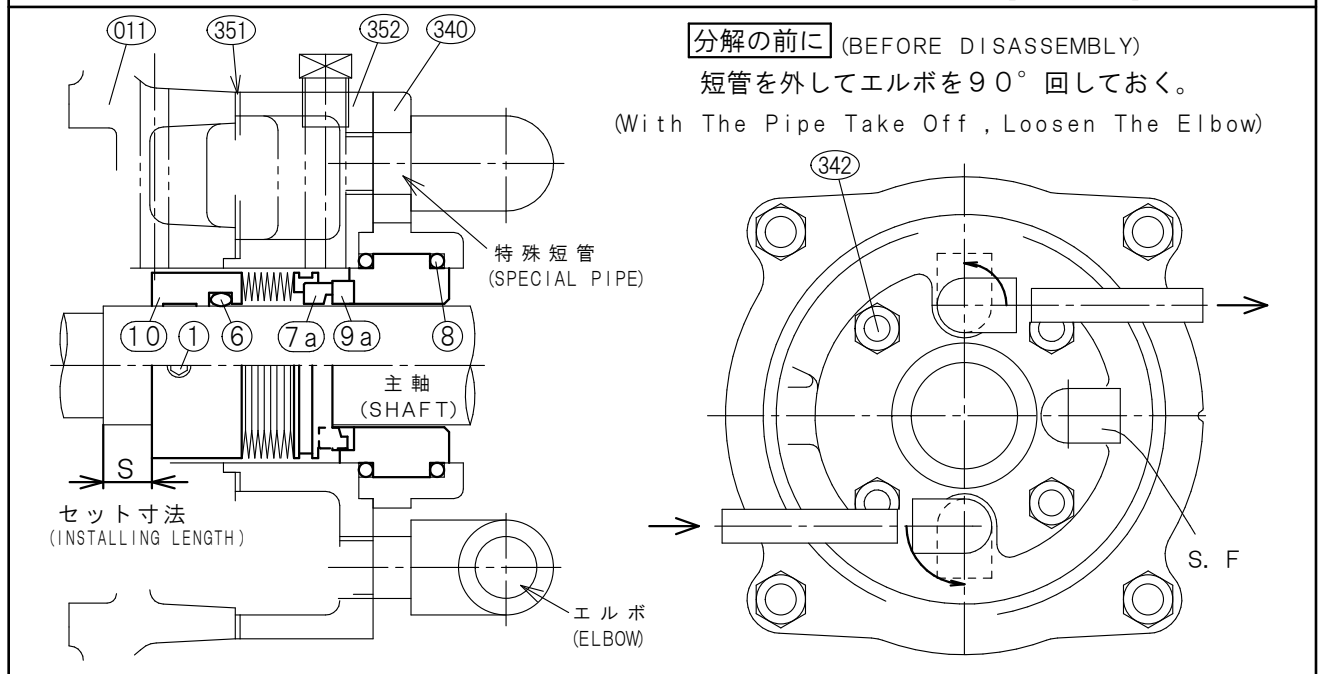

軸径 (SIZE) (mm)	機種名 (PUMP TYPE)					水冷式セット寸法 WATER COOLING INSTALLING LENGTH S (mm)
	25	J-43BX J-JO-65CY JF-JFO-43C JF-65CX	J-JO-43CX J-JO-65D JF-JFO-43D JF-JFO-65D	J-JO-43D J-JO-86BX JF-JFO-54C JF-86CX	J-JO-54C J-JO-86C JF-54D JF-JFO-86D	J-JO-54DX J-JO-108B JF-JFO-54E
35	J-JO-65DH J-JO-108BH JF-JFO-65E J-108DX JF-JFO-86F	J-JO-65EA JF-JFO-86E JF-JFO-108D	J-JO-86CH JF-108CX JF-JFO-108E	J-JO-86D JF-JFO-1210E	J-JO-108C	17 28