

分解 (DISASSEMBLY)

[LY-0133型]

(TYPE LY-0133)

1. ケーシングカバー (011) を 90° 回し、短管・エルボを外す。
(Remove The Elbow and Pipe, Loosen a Casing Cover)
2. 羽根車を外し、メカカバー (340) のナット (342) を外す。
(Remove The Impeller and Nut of Mecha Cover)
3. ケーシングカバー (011) ジャケットパッキン (351) ジャケット (352) を外す。
(Remove The Casing Cover and Jacket Packing and Jacket)
4. ①セットスクリューを緩める。
(Unfasten The Set Screw)
5. 主軸より以下の部品を抜き取る。 (10) → (6) → (7a) → (9a) → (8)
(Take Out The Following Parts from Shaft)

組立 (ASSEMBLY)

6. (7a) (9a) 摺動面、(6) シャフトパッキンには傷がつかない様、十分注意して組み込む。
(Don't Have Cracked (7a) (9a) Seal Face and (6) Shaft Packing)
7. セット寸法を確認し①セットスクリューを増し締めする。
(Observe Strictly The Installing Length)
8. (7a) (9a) 摺動面には、清浄なポンプ使用液を塗布してドライ運転を防止する。
(A Clean Pump Liquid is Painted on Sliding Surfaces and Dry Driving is Prevented)

LY-0133型 (TYPE LY-0133) (メタルベロー型) (METAL BELLOWS TYPE) [Oリング式] (O-RING)

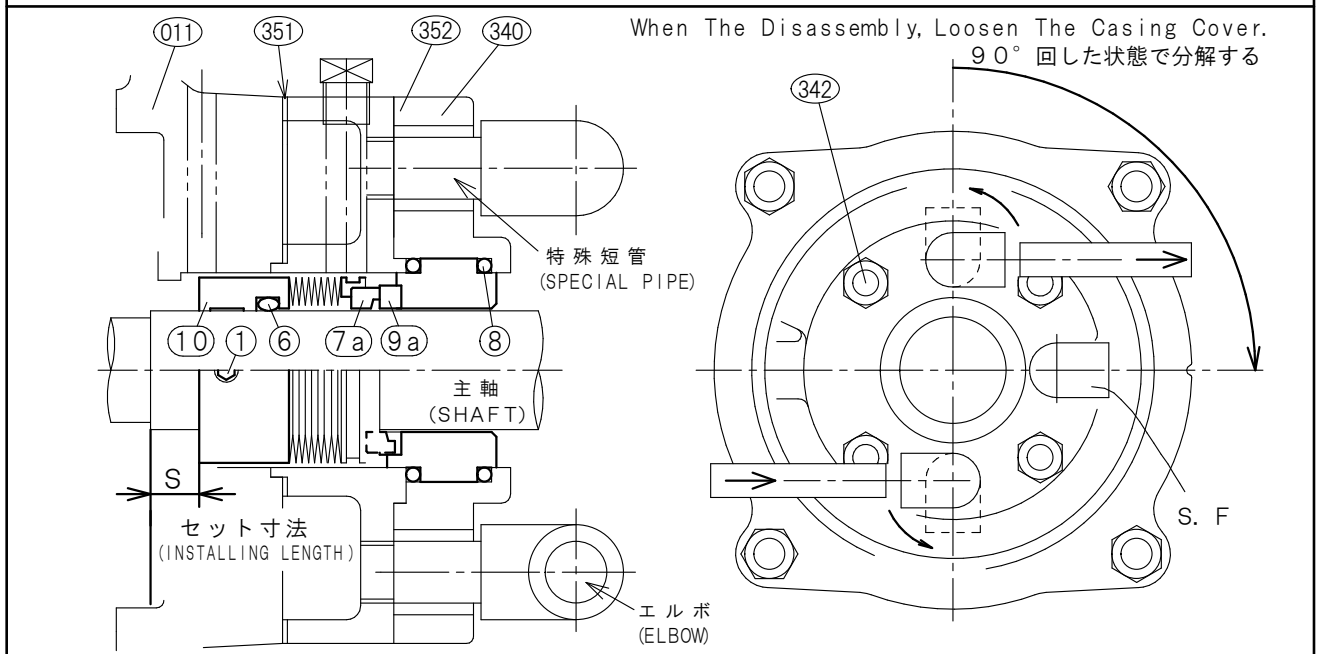

軸径 (SIZE) (mm)	機 種 名 (PUMP TYPE)					水冷式セット寸法 WATER COOLING INSTALLING LENGTH
						S (mm)
20	JS-43C					10.5
25	JS-43BX	JS-JSO-43CX	JS-JSO-43D	JS-JSO-54C	JS-54D	22.5
	JS-JSO-54DX	JS-JSO-65CY	JS-JSO-65D	JS-JSO-86BX	JS-JSO-86C	
	JS-JSO-108B					
	JFS-JFSO-43C	JFS-JFSO-43D	JFS-JFSO-54C	JFS-54D	JFS-JFSO-54E	
	JFS-JFSO-65CX	JFS-JFSO-65D	JFS-JFSO-86CX	JFS-JFSO-86D		
35	JS-43E	JS-JSO-65DH	JS-JSO-65EA	JS-JSO-86CH	JS-JSO-86D	20
	JS-JSO-108BH	JS-JSO-108C				29
	JFS-JFSO-65E	JFS-JFSO-108CX				
	JS-108DX					
	JFS-JFSO-86E	JFS-JFSO-86F	JFS-JFSO-108D	JFS-JFSO-108E	JFS-JFSO-1210E	
JFS-1512D						

