

メカニカルシール取扱説明書

(MECHANICAL SEAL OPERATION MANUAL)

[SCS製品]
(SCS PRODUCTS)

分解 (DISASSEMBLY)

[LY-0133型]
(TYPE LY-0133)

1. 羽根車、ケーシング又はケーシングカバーを外す。
(Remove The Casing or Casing Cover and Impeller)
2. メカカバーを外す。
(Remove The Mecha Cover)
3. ①セットスクリーを緩める。
(Unfasten The Set Screw)
4. 主軸より以下の部品を抜き取る。 ⑩→⑥→⑦a→⑨a→⑧
(Take Out The Following Parts from Shaft)

組立 (ASSEMBLY)

5. ⑦a ⑨a 摺動面、⑥シャフトパッキンには傷がつかない様、十分注意して組み込む。
(Don't Have Cracked ⑦a ⑨a Seal Face and ⑥ Shaft Packing)
6. セット寸法を確認し①セットスクリーを増し締めする。
(Observe Strictly The Installing Length)
7. ⑦a ⑨a 摺動面には、清浄なポンプ使用液を塗布してドライ運転を防止する。
(A Clean Pump Liquid is Painted on Sliding Surfaces and Dry Driving is Prevented)

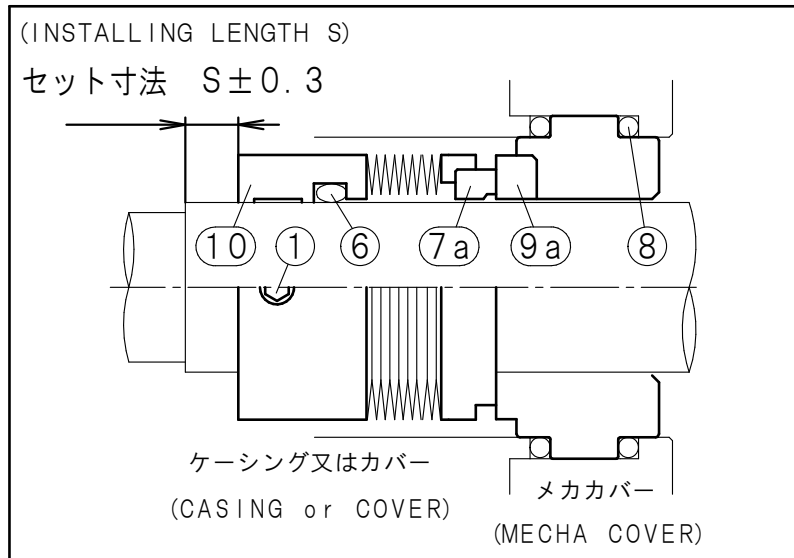

軸径 (SIZE) (mm)	機種名 (PUMP TYPE)					メカ式セット寸法 MECHANICAL SEAL INSTALLING LENGTH
						S (mm)
20	JS-43C					10.5
25	JS-43BX	JS·JSO-43CX	JS·JSO-43D	JS·JSO-54C	JS-54D	19.5
	JS·JSO-54DX	JS·JSO-65CY	JS·JSO-65D	JS·JSO-86BX	JS·JSO-86C	
	JS·JSO-108B					
	JFS·JFSO-43C	JFS·JFSO-43D	JFS·JFSO-54C	JFS-54D	JFS·JFSO-54E	
	JFS·JFSO-65CX	JFS·JFSO-65D	JFS·JFSO-86CX	JFS·JFSO-86D		
	JPS-66	JPS-86				
35	JS-43E	JS·JSO-65DH	JSO-65EA	JS-65EB		17
	JS·JSO-86CH	JS·JSO-86D				
	JS·JSO-108BH	JS·JSO-108C				
	JFS·JFSO-65E	JFS·JFSO-108CX				
	JPS-66H	JPS-86H	JPS-108			
	JS-108DX					
45	JFS·JFSO-86E	JFS·JFSO-86F	JFS·JFSO-108D	JFS·JFSO-108E	JFS·JFSO-1210E	26
	JFS-1512D					
	JS-108EX	JFS·JFSO-108F	JFS·JFSO-1512E			
50	JFS·JFSO-1512F					28.5
60	JFS-1210G					36.5

